

PAQTEQ C-250

Einfach sparen beim Verpacken

Maßgeschneiderte Verpackungen – umweltbewusst und nachhaltig.







Alles einfach verpacken – nicht nur Möbelteile – und dabei richtig sparen

Unsere Kartonschneidemaschine PAQTEQ C-250 produziert präzise, individuelle und ressourcenschonende Verpackungslösungen. Nicht nur für Möbelteile, sondern vollautomatisch und just-in-time nach Maß.

Sie sparen dabei Lagerfläche für viele Verpackungsgrößen. So können Sie individuell und vor allem schnell auf neue Anforderungen reagieren und die eingesparten Ressourcen für Ihre nächsten Schritte investieren. Gleichzeitig tragen Sie mit der Nutzung der PAQTEQ C-250 dazu bei, Transportvolumen zu reduzieren und senken damit CO²-Emissionen. Eine Lösung – viele Vorteile.

YOUR SOLUTION

MEHR: [HOMAG.COM](https://www.homag.com)



PAQTEQ C-250

INHALT

- 04 Maßgeschneiderte Verpackungen
- 06 Warum eine PAQTEQ?
- 12 Aufbau und Funktion
- 13 Rillen, Schneiden und Perforieren
- 14 PAQTEQ-Grundmaschinen
- 16 Kartonagenzuführsysteme
- 18 powerTouch und intelliCut
- 20 PAQTEQ Shop
- 22 Verpackungsanlagen
- 24 Life Cycle Services
- 26 Technische Daten
- 27 Checkliste



Vielfalt an Produktdesigns, zunehmender Kostendruck für Produzenten und Logistiker sowie sich verschärfende Auflagen der Gesetzgeber.

Produktspezifische Verpackungen aus ökologisch unbedenklichem Material mit einem hohen Volumennutzungsgrad bieten sich als Lösung an.

Maßgeschneiderte Verpackungen – umweltbewusst und nachhaltig.

Sensible Produkte und hochwertige Waren erfordern besonderen Schutz und Halt. Um optimale Eigenschaften für Transport, Lagerung und Verkauf zu bieten, werden Verpackungen auf Maß speziell gestaltet. Für die PAQTEQ C-250 entwickeln Designer, Konstrukteure und Praktiker auf der ganzen Welt Zuschnitte, die direkt von der Maschine online abgerufen werden. Mit wenigen Eingaben können diese individuell an die speziellen Belange des Packgutes angepasst werden.

Mit unserer Kartonschneidemaschine haben wir für jeden Kunden die passende Lösung. Von der Einstiegskonfiguration bis zur Hochleistungsmaschine. Von der Standardanwendung bis zum komplexen Verpackungszuschnitt. Produzieren Sie genau die Verpackung, die Sie benötigen. In optimaler Form, mit hohem Volumennutzungsgrad und bei geringsten Stückkosten.

„Mit der Kartonschneidemaschine PAQTEQ C-250 erschließen Sie sich neue Horizonte für den Einsatz des Verpackungsmultitalents Wellpappe. Steigern Sie die Effektivität Ihrer Logistikkette durch die Verwendung maßgeschneiderter, umweltfreundlicher Kartonagen – hergestellt auf der PAQTEQ.“

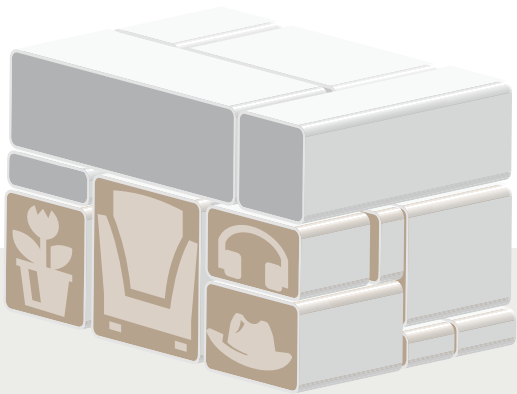

Optimierung der Dimensionen und Anordnung sowie Pack- und Palettieranweisungen.

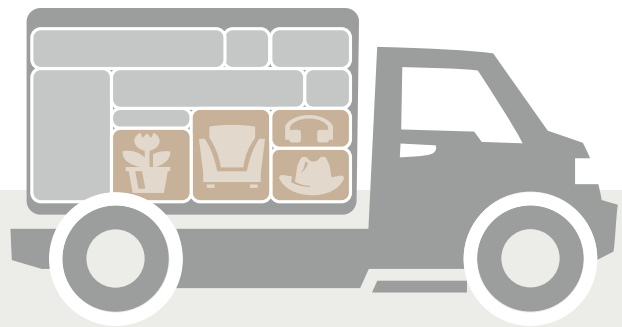

Anpassung des gesamten Verpackungssystems führt zu einem ökonomischen und schadensfreien Transportsystem.



Warum eine

PAQTEQ ?

1. Effizienter Produktschutz

Verpacken Sie Ihren „Star“ gebührend, damit der Ersteindruck bei Ihrem Kunde passt.

2. Bares Geld sparen

Effizienterer Einkauf und einfachere Logistik, da in der Regel nur noch wenige Basiskartonagen benötigt werden.

3. Viel Platz sparen

Eingesparte Lagerfläche können Sie für andere Dinge nutzen, die Sie besser machen.

4. Individualität der Kartonagen

Etablierte Technik und sekundenschneller Zugriff auf 100te Schnittmuster machen es möglich auf neue Maße zu reagieren.

5. Nachhaltigkeit

Durch unser cleveres Zuschneiden von Wellpappe (aus nachwachsenden Rohstoff und damit auch einfach wieder recyclebar) benötigen Sie weniger alternative Füllstoffe.



1. Produktschutz

Professionell und sicher verpackt

- Spezifische Verpackungsdesigns gewährleisten den Schutz und sicheren Halt des Produktes bei Transport und Lagerung, da die Größe der Verpackung individuell auf den Inhalt abgestimmt wurde.
- Einsätze von Füllmaterial aus PVC, Styropor, usw. entfallen → einstoffliche Verpackung.
- Die Schutzfunktion der Verpackung wird komplett durch die Wellpappe wahrgenommen.



100%
Verbesserung im
Produktschutz

„Heute verpacken wir trotz Stückzahl 1 Fertigung 98% aller Korpusstypen nach dem PAQTEQ-Konzept. Die Flächen und Kanten dieser Korpusse sind nun besser gegen Stöße geschützt.“

Heinz-Peter Tillmann – SieMatic

2. Kostenersparnis

Passgenau verpackt, knackig kalkuliert

- Reduktion von Lagerhaltungskosten (Gebäude, Personal, Lagerbestand, Brandschutz, etc.)
- Reduktion der Logistikkosten (Personal, Fördergeräte, etc.).
- Reduktion der Einkaufskosten (Lieferantenanzahl, Kartonsortimentreduzierung, Füllstoffreduktion).



85%
Gesamtkosten-
ersparnis

„Bevor wir die Maschine hatten, haben wir ca. 70 verschiedene Kartongrößen auf unserem Lager vorgehalten, wobei von den 70 Größen 60 meist nicht gepasst haben und nur mit Umständen zu verwalten waren. Jetzt fertigen wir mit Wellpappe genau die Kartonage, die wir benötigen.“

Thomas Sparrer- Conzella

3. Platzersparnis

Günstig produzieren anstatt teuer lagern

- Mindestabnahmemengen von Standardkartonagen und Füllmaterial entfallen.
- Durch den Einsatz von Endloskartonage reduzieren sich die Lager- und Beschaffungskosten.
- Die PAQTEQ C-250 ermöglicht die just-in-time Herstellung, d.h. per Knopfdruck wird der richtige Karton hergestellt – ohne große Lagerhaltung.



Bis zu **50%**
Platzersparnis!

„Für eine PAQTEQ C-250 haben wir uns entschieden, weil wir im Vorfeld eine halbe Etage dafür benötigt haben, die Menge an unterschiedlichen Verpackungen A zu bevorraten und B sie so zu lagern, dass sie während des Produktionsprozesses an die Schränke gebracht werden konnten.“

Heinz-Peter Tillmann – SieMatic

4. Individualität

Transportiert den eigenen Anspruch zum Kunden

- Die Verpackung besitzt eine hochwertige Optik.
- Bewusste Steuerung des Markenerlebnis der Kunden.
- Man kann die Zufriedenheit der Kunden mit der Verpackung erhöhen.



50%
Kostenreduktion

„Die Kartonschneidemaschine hat für uns den Vorteil, dass wir Kleinmengen besonders preiswert herstellen können. Im Vergleich zu den vorhergehenden Einkaufskosten sparen wir bis zu 50%.“

Thomas Sparrer – Conzella

5. Nachhaltigkeit

Kostengünstige, maßgeschneiderte Kartonage

- Wellpappe besteht vollständig aus nachwachsenden Rohstoffen (v.a. Recyclingpapier, Bruch- und Durchforstungsholz).
- Wellpappe vereint einen geringen Materialeinsatz, niedriges Gewicht, gute maschinelle Verarbeitbarkeit, hohe Stabilität und einen effektiven Produktschutz.
- Wellpappe ist einstoffig und somit einfach zu recyceln
- Eliminierung von Kunststoffen in der Verpackung.



12–15%
weniger Verschnitt



„Das Ergebnis der Zusammenarbeit mit HOMAG war die Side-by-Side-Lösung, bei der wir nicht nur 6 verschiedenen Kartonagen als Basismaterial für unsere Verpackung verwenden können, sondern 12.

Deshalb ergibt sich eine deutlich niedrigere Verschnittmenge. Die Einsparungen liegen im Bereich von 12 – 15 %.“

Heinz-Peter Tillmann – SieMatic



35% weniger Volumen

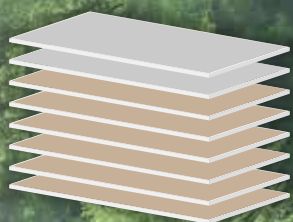

25% weniger Kartonagen



9.900.000
weniger Bäume pro Jahr, die gefällt werden müssen

Maßgeschneiderte, umweltfreundliche Verpackungen – hergestellt auf der **PAQTEQ** **Kartonschneidemaschine**

Kartonschneidemaschinen verarbeiten Wellpappe zu individuellen Kartons. Der Zuschnitt der Kartonage erfolgt im Durchlauf, das heißt, das Zuführsystem transportiert die Wellpappe automatisch in den Zuschnittautomat. Vom Einzelblatt bis zur Endloskartonage mit 12 verschiedenen Bahnbreiten – die PAQTEQ Kartonschneidemaschine bietet für nahezu jede Anforderung das passende Kartonagenzuführsystem.

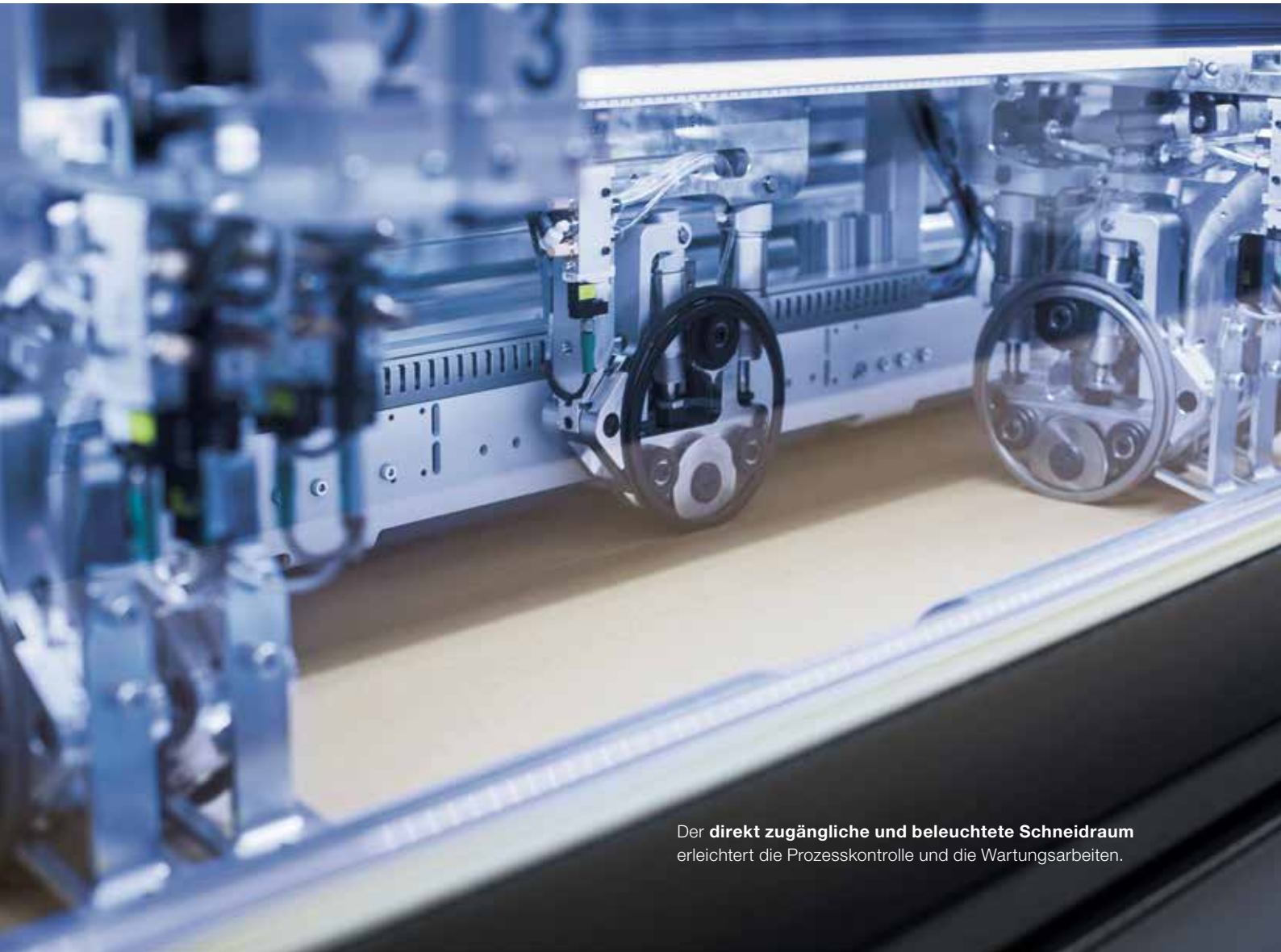

Der **direkt zugängliche und beleuchtete Schneidraum** erleichtert die Prozesskontrolle und die Wartungsarbeiten.

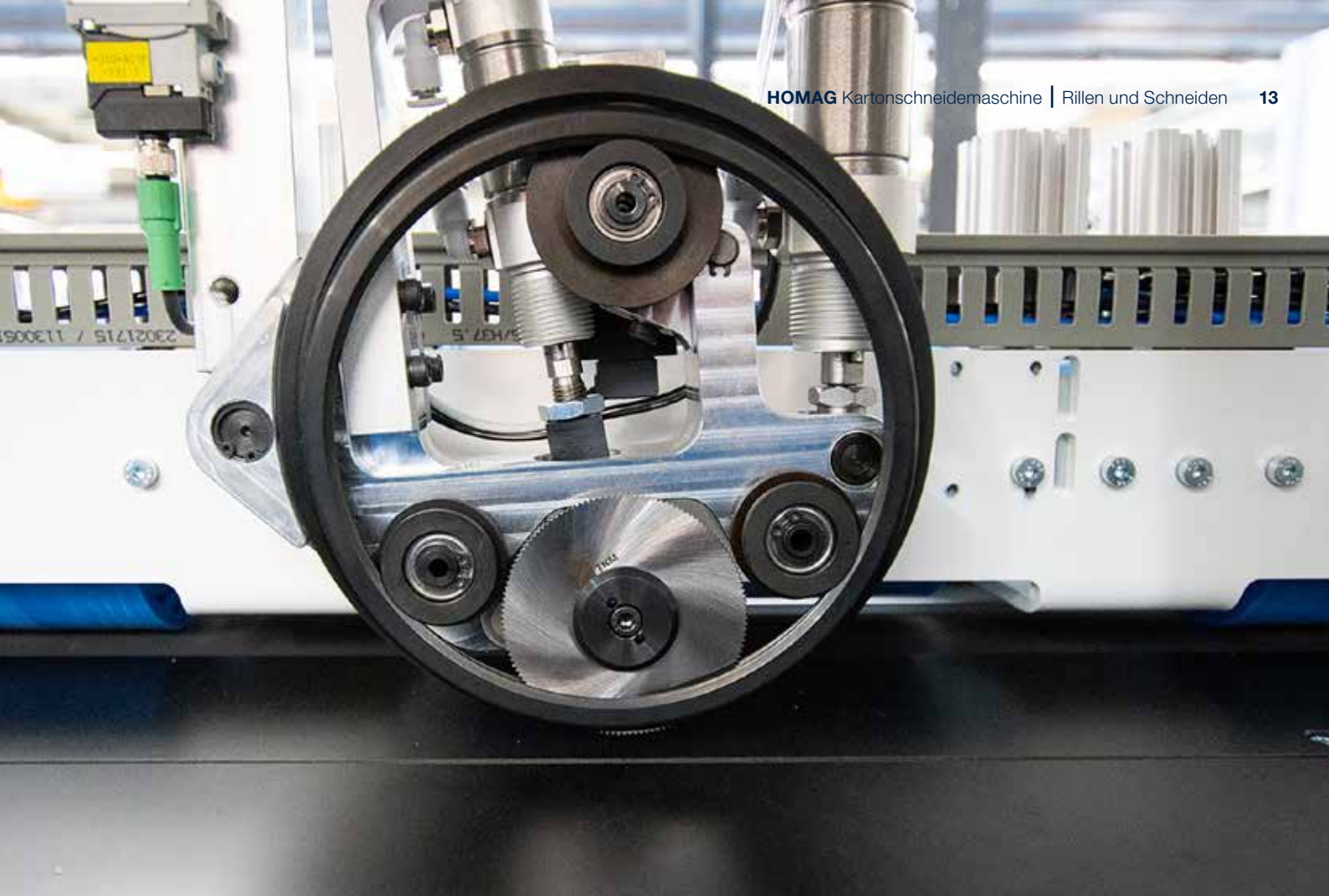

Werkzeuge

Hervorragende Qualität durch punktgenaue Bearbeitung

Mit den vollautomatisch zu verfahrenen und schnell zu rüstenden Schneidwerkzeugen der PAQTEQ C-250 kann nahezu jeder Zuschnitt produziert werden. Die auf einer Gummirolle schneidenden Längswerkzeuge sorgen für geringere Schneidkräfte und weniger Verschleiß, bei bester Schnittqualität und langer Werkzeuglebensdauer. Das Querwerkzeug schneidet in einer Nut. Die Werkzeuge können individuell nach Bedarf und Kartondesign verfahren werden. Dabei kann die Kartontage vollständig zerteilt, oder lediglich perforiert werden.

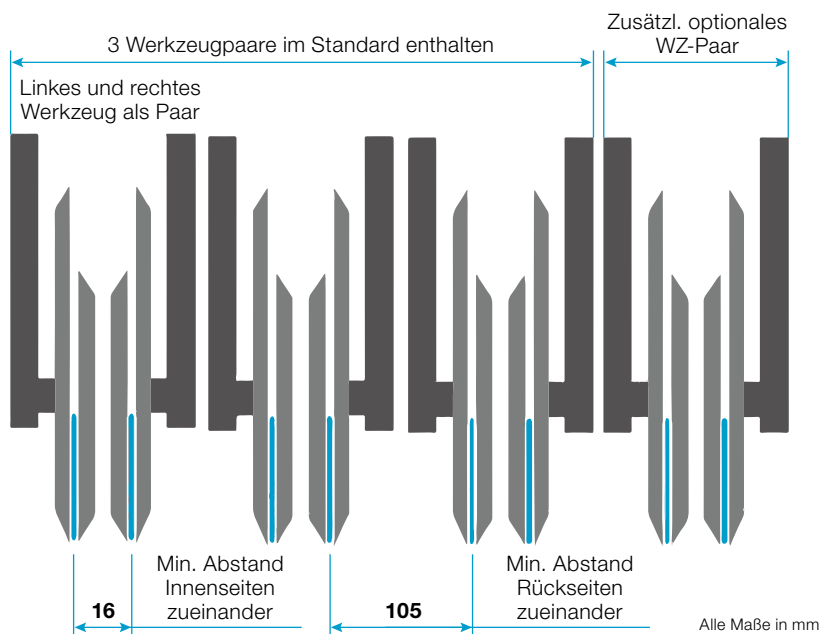

- Die Maschine arbeitet nach dem „Single Point“- Prinzip. Dabei läuft ein Rundmesser zwischen 2 Rillringen. Somit können 3 Arbeitsschritte in einem Durchgang, in einer Linie, erledigt werden.
- 3 Längswerkzeugpaare im Standard.
- Pneumatische Zustellung des kompletten Werkzeuges sowie des Rundmessers.



Viel Schutz, kaum Platzbedarf 1.500 oder 2.500 mm Grundmaschinenbreite

Die Räumlichkeiten sind begrenzt, die technische Lösung nicht. Für Kunden mit begrenzten Platzverhältnissen haben wir auch eine schmale Version der PAQTEQ C-250, die in Sachen Ausstattung und Anwendungsmöglichkeiten hingegen zur Aufstellfläche nichts einbüßt.



Breite 1.500 mm | VKS 1500

- Grundmaschine mit 3 gummierten Walzen (Vorschub der Kartonage und Schnittwalze)
- Arbeitsraum mit einem Querwerkzeug und 6 bzw. 8 Längswerkzeugen
- Querwerkzeug angetrieben über Achse
- Längswerkzeug-Positionierung über Achse des Querwerkzeugs
- **Arbeitsbreite: 1.500 mm**
- **Maschinenbreite: 2.395 mm**



Breite 2.500 mm | VKS 2500

- Grundmaschine mit 3 gummierten Walzen (Vorschub der Kartonage und Schnittwalze)
- Arbeitsraum mit einem Querwerkzeug und 6 bzw. 8 Längswerkzeugen
- Querwerkzeug angetrieben über Achse
- Längswerkzeug-Positionierung über Achse des Querwerkzeugs
- **Arbeitsbreite: 2.500 mm**
- **Maschinenbreite: 3.390 mm**

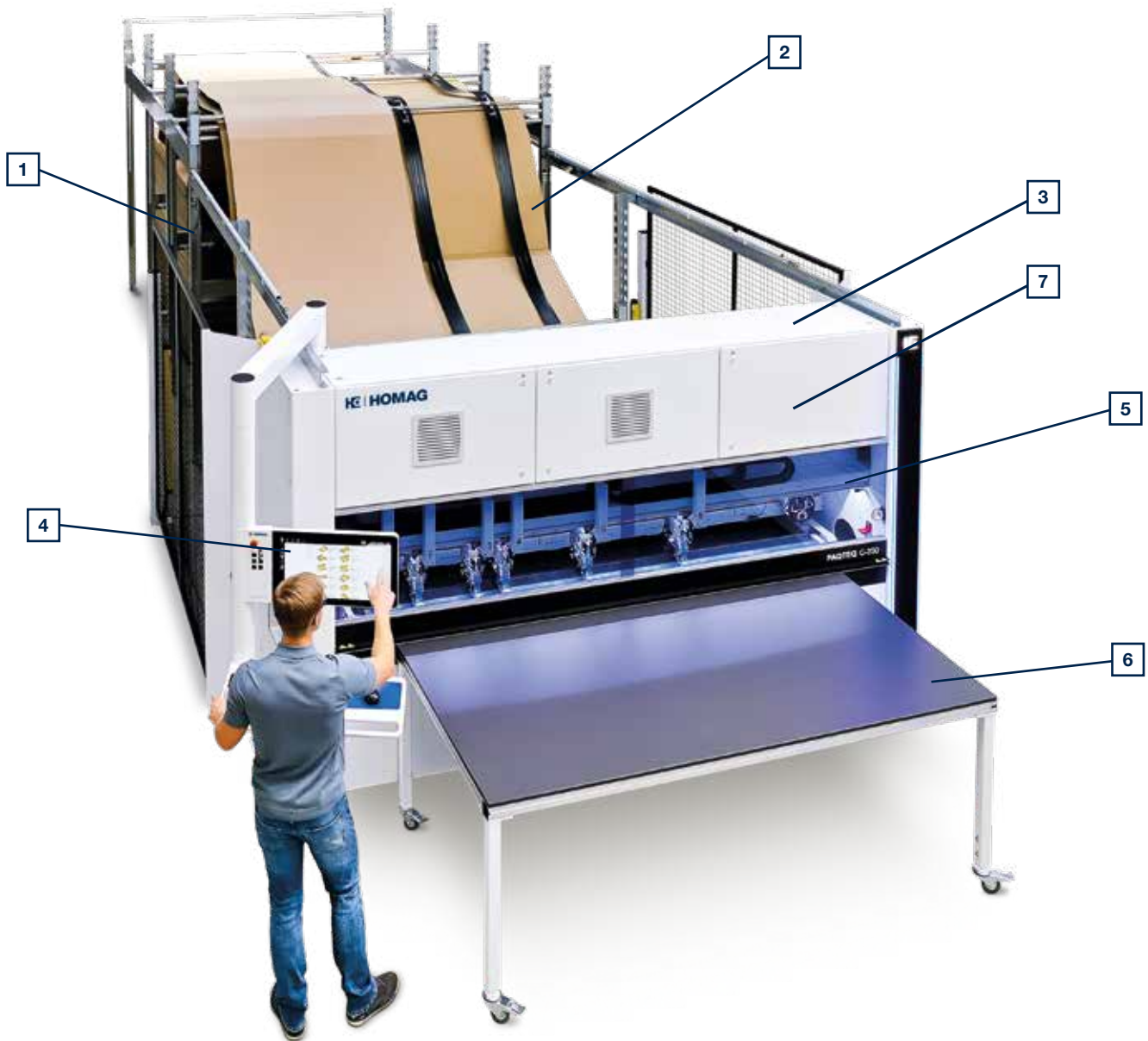

1 Zuführsystem transportiert Wellpappe in den Zuschnittautomat. Von der Einzelblattzuführung bis zum Endlosmagazin mit Wechselfunktion, in den Zuschnittautomat.

2 Endloskartonage als Wellpappe ohne Lieferantenbindung, reduziert Lagerkosten und ist individuell bedruckbar.

3 Zuschnittautomat mit max. 9 multifunktionalen Schneidwerkzeugen für beinahe jedes Kartondesign.

4 Bedienterminal über Schwenkarm direkt an der Maschine montiert – wahlweise links oder rechts. Intuitive Steuerung der Maschine mittels Software intelliCut.

5 Beleuchteter Schneidraum, extra leicht zugänglich für die Wartung und Pflege der Werkzeuge.

6 Ablagetisch unterstützt den Bediener beim Austransport der fertigen Zuschnitte und erhöht die Ergonomie am Arbeitsplatz.

7 Schaltschrank mit Rechner und Pneumatik-Anschluss oberhalb des Arbeitsraums in die Maschine integriert.

Vielfältige Möglichkeiten: Unsere Kartonagenzuführsysteme

1.

Kombikartonagenzuführung

- 1 Kartonagenbreite bis zu 2500 mm breit
- 2 Kartonagenbreiten bis 2350 mm Gesamtbreite gleichzeitig im Zugriff
- Steuerung entscheidet, welche genutzt wird (Abfalloptimiert)

Manuelle Einzelblattzuführung

- Bogenware bis max. 2500 mm Breite
- Endloskartonage unter Bedingungen auch möglich

2.

Kartonagenwechselsystem

- 2 – 6 Kartonzuführfächer hintereinander
- Wahlweise für 1300 mm oder 2200 mm Stapelhöhe
- höhere Flexibilität und durch die dann gegebene Nutzung von verschiedenen Kartonagenbreiten um den Verschnitt zu reduzieren.
- Von jedem Stellplatz aus können mit der Option "side by side" zwei Stapel nebeneinander in ein Fach des automatischen Wechslers zugeführt werden.

Manuelle Einzelblattzufuhr von vorne

- Bogenware bis max. 2500 mm Länge und 2400 mm Breite
- In Verbindung mit Kartonagenwechselsystem (jedoch max. 5-fach Wechsler möglich, ein Fach wird für diese Funktion benötigt)
- Inkl. Tisch vor dem Auslauf
- Mit Seitenlineal für das Anlegen der Einzelblätter
- Mit Fußanschlägen, um die Position an der Grundmaschine zu arretieren

3.

Automatische Einzelblattzuführung

- Bogenware bis max. 2500 mm Länge und Breite
- Stapelhöhe inkl. Unterlage max. 800 mm
- Vereinzeln der Einzelblätter durch Vakuum-Trenneinrichtung
- nach-taktender Hubtisch

Kartonschneidemaschinen verarbeiten Wellpappe zu individuellen Kartons. Der Zuschnitt der Kartonage erfolgt im Durchlauf. Dabei transportiert das Zuführsystem die Wellpappe automatisch in den Zuschnittautomat. Vom Einzelblatt bis zur Endloskartonage, mit gleichzeitig 12 verschiedenen Bahnbreiten. Die PAQTEQ Kartonschneidemaschine bietet für nahezu jede Anforderung das passende Kartonagenzuführsystem.



Die **Kombi-Kartonagenzuführung** ermöglicht die Zuführung von Einzelblättern sowie die Verwendung von Endloskartonagen.



Bei Verwendung von **Produktionslisten** erfolgt die Kartonagenherstellung automatisiert. Unterbrechungen mit Einzelzuschnitten sind möglich, ohne dass die letzten Einstellungen „vergessen“ werden.



In der Betriebsart **Side-by-Side** wird das Kartonagenzuführfach um eine weitere Bahnbreite erweitert, sodass bei einem 6-Fach-Wechselsystem bis zu 12 Bahnbreiten im Einzelzugriff möglich sind.



Der **Endloskartonagenwechsler** ist ein automatisches Wechselsystem für Endlosbahnbreiten mit bis zu sechs Fächern.



Die **Einzelblattzuführung** ermöglicht die Zuführung einzelner Verpackungsblätter sowie die Verwendung von Endloskartonage ohne Haspel.



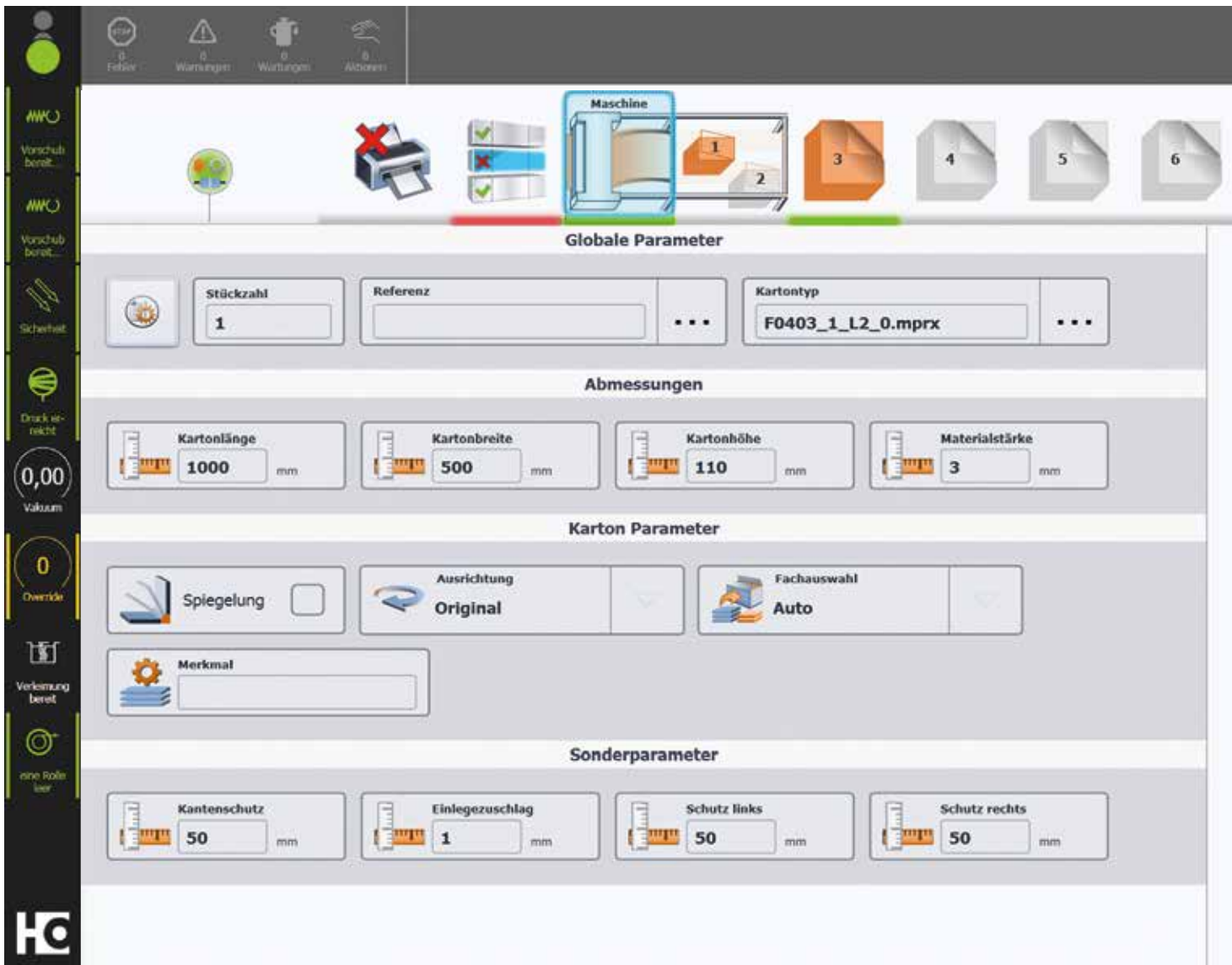

intelliCut – eine Maschinenbedienung so intuitiv wie beim Smartphone!

Die intelligente Maschinensteuerung der PAQTEQ überwacht sich selbst und führt gegebenenfalls automatisch eine Nachkalibrierung durch, damit eine hohe Zuschnittgenauigkeit gehalten werden kann. Zur Optimierung der Materialbestellung werden automatisch alle Kartonagenzuschnitte erfasst und über drei Monate statistisch ausgewertet. Angezeigt werden u. a. die Bahnbreiten und die 10 Zuschnitte mit dem höchsten Verschnitt.



Die **Verschnittoptimierung** errechnet die ideale Position für ein Kartondesign auf der Endloskartonage und richtet dessen Schnittmuster so aus, dass möglichst wenig Abfall entsteht.

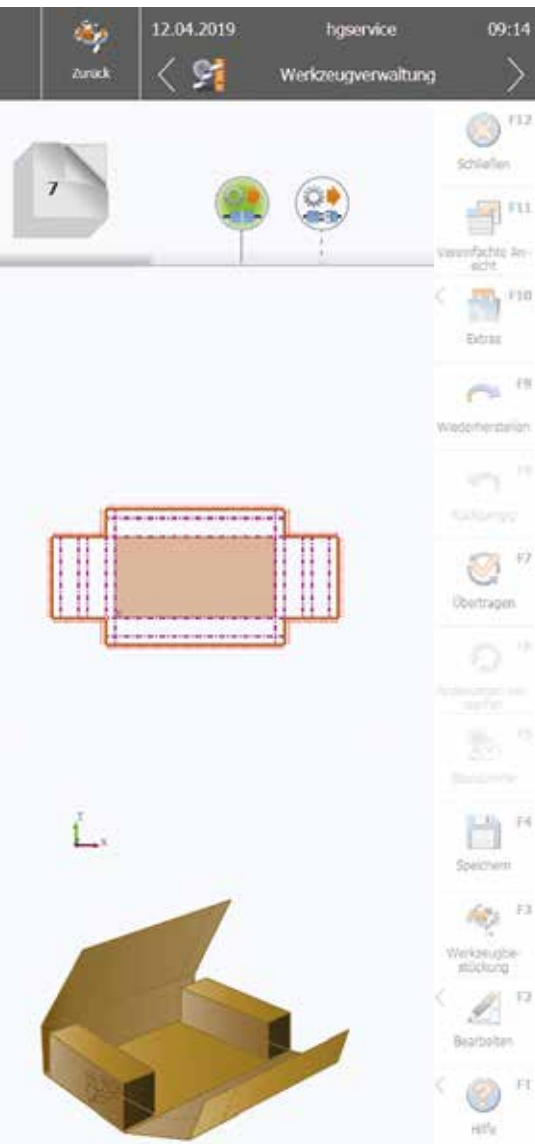

powerTouch der nächsten Generation: **powerTouch2**

Schneller, komfortabler, übersichtlicher: Nutzen Sie die Vorteile unserer weiterentwickelten Touch-Bedienoberfläche powerTouch. Wir haben unser einheitliches Bedienkonzept weiter optimiert und den Anforderungen unserer Kunden angepasst. Steuern Sie Ihre HOMAG Maschinen jetzt noch schneller und intuitiver. Das neue, moderne Design ist klar und übersichtlich. Die innovative Touch-Bedienung ist so konzipiert, dass Sie ganz einfach und komfortabel zum gewünschten Ergebnis gelangen.

Mit der neuen powerTouch Generation nehmen Sie noch schneller Eingaben an Ihrer Maschine vor. Im Vergleich zur bisherigen Version sparen Sie bis zu 30 % Zeit ein. Möglich machen dies neue Features wie eine automatische Wort-Vervollständigung, eine Popup-Tastatur, die durchgehend geöffnet bleiben kann, und Windows-ähnliche Funktionen wie das Auswählen gängiger Aktionen direkt über den Start-Button.

DIE HIGHLIGHTS IM ÜBERBLICK:

- Direkte und effiziente Bedienung, bis zu 30 % schneller
- Informativer und transparenter durch Zusatzinformationen und Live-Vorschaubilder statt Programm-Icons
- Neue Applikationen zur Bedienung und Steuerung von Maschinen und Anlagen (z.B. NcCenter in PC87-Steuerung bei CNC-Maschinen oder woodCommander 4 bei Durchlauf-Maschinen).
- Frisches, ansprechendes Design, angelehnt an das neue HOMAG Maschinendesign



Das **intelligente Restlängenmanagement** reduziert Maschinenstillstandzeiten und erleichtert den Stapelwechsel.



Bei Verwendung von **Produktionslisten** erfolgt die Kartonagenherstellung automatisiert. Unterbrechungen mit Einzelzuschnitten sind möglich, ohne dass die letzten Einstellungen „vergessen werden“.

HOMAG

 Settings
 Services
 Actions

 Back

- | | | | |
|---|---|---|---|
|  | ab 168,00 € *
MEHR INFO |  | ab 168,00 € *
MEHR INFO |
|  | Zuschnitt FEFCO 0422
VARIANTE
Variante wählen
ab 168,00 € *
MEHR INFO |  | Zuschnitt FEFCO 0425
VARIANTE
Variante wählen
ab 168,00 € *
MEHR INFO |
|  | Zuschnitt FEFCO 0426
VARIANTE
Variante wählen
ab 168,00 € *
MEHR INFO |  | Zuschnitt FEFCO 0428
VARIANTE
Variante wählen
ab 168,00 € *
MEHR INFO |
|  | Zuschnitt FEFCO 0429
VARIANTE
Variante wählen
ab 168,00 € *
MEHR INFO |  | Zuschnitt FEFCO 0452
VARIANTE
Variante wählen
ab 168,00 € *
MEHR INFO |
|  | Zuschnitt FEFCO 0453
VARIANTE
Variante wählen
ab 168,00 € *
MEHR INFO |  | Zuschnitt FEFCO 0454
VARIANTE
Variante wählen
ab 168,00 € *
MEHR INFO |
|  | Zuschnitt FEFCO 0456
VARIANTE
Variante wählen
ab 168,00 € *
MEHR INFO |  | Zuschnitt FEFCO 0478
VARIANTE
Variante wählen
ab 168,00 € *
MEHR INFO |

 Maschine bereit

 Daten

Zuschnitt X
customersperfect.

PAQTEQ Shop

Verpackungsdesign auf einen Klick

Im PAQTEQ Shop können Verpackungsdesigns direkt von der Maschine aus erworben und sofort genutzt werden. So steht immer das optimale Verpackungsdesign auf der PAQTEQ zur Verfügung – und zwar schnell und ohne komplizierte Abklärungsprozesse.



Im **PAQTEQ Shop** finden Sie eine Vielzahl an Kartonagenzuschnitten einschließlich vieler FEFCO-Standards zur sofortigen Anwendung auf der PAQTEQ C-250. Buchen Sie unsere Flatrate und haben sie kostenlosen Zugriff auf alle verfügbaren Kartondesigns.



www.PAQTEQ-Shop.com



Das richtige Verpackungsdesign sofort zur Hand! Alle Kartontypen sind getestet!

- Mehr als 230 Kartontypen, stetig wachsend
- Reduziert Beratungszeit
- Detaillierte Typ- und Leistungsbeschreibung anhand eines Referenzkartons
- Alle Kartontypen getestet
- In weniger als 60 Sekunden verfügbar
- Automatische Updates bestehender Kartonagen bei Download
- Flatrate Onlineshop

Modulare Erweiterung: Individuelle Lösungen von klein bis groß

Mit HOMAG setzen Sie auf flexible Lösungen. Egal ob Serienbetrieb oder Losgröße 1, ob Einzelblattzuführung oder Endloskartonage. Etwa im "Stand alone" Betrieb oder in eine komplexe Verpackungsline integriert – die Kartonschneidemaschine PAQTEQ C-250 passt sich flexibel an Kundenanforderungen und -bedürfnisse an. Sie wächst mit ihren Aufgaben. Je nach Anforderung lässt sie sich individuell mit Faltschneidemaschine, Verschlussautomat, Robotereinlegestation oder Roboterpalettierung zu einer kompletten Verpackungsline ergänzen.

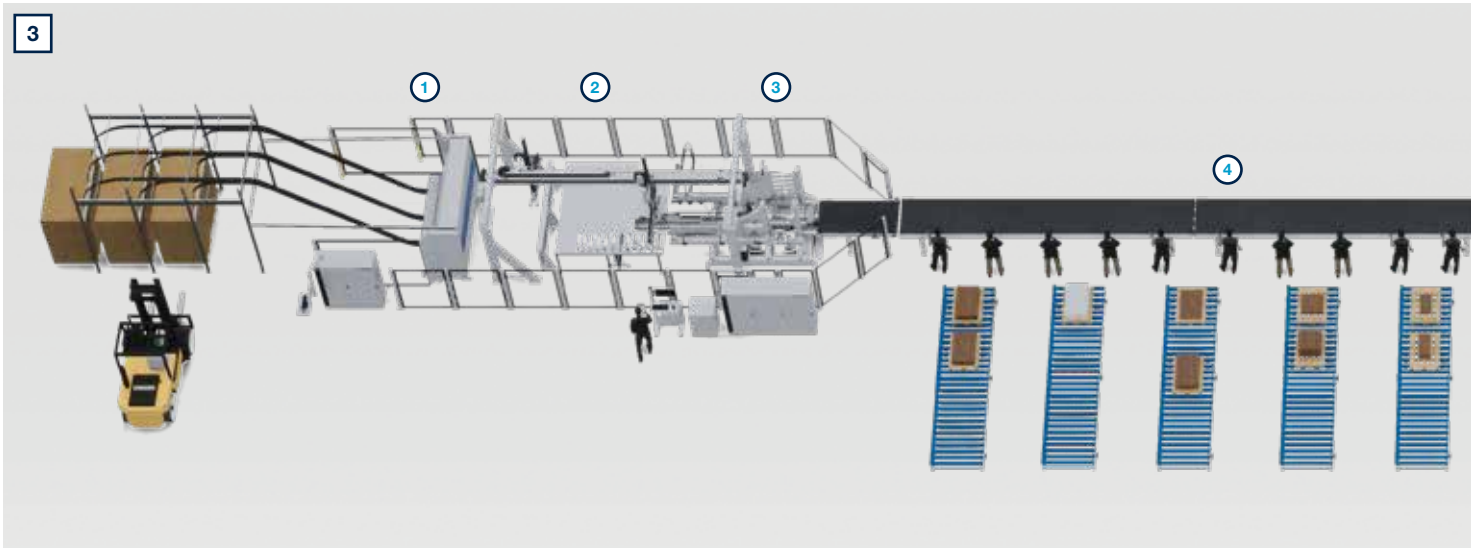
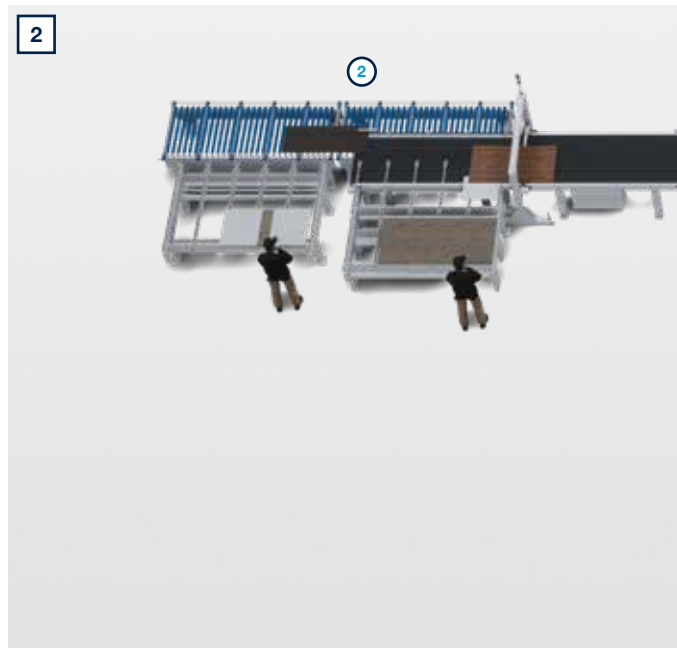
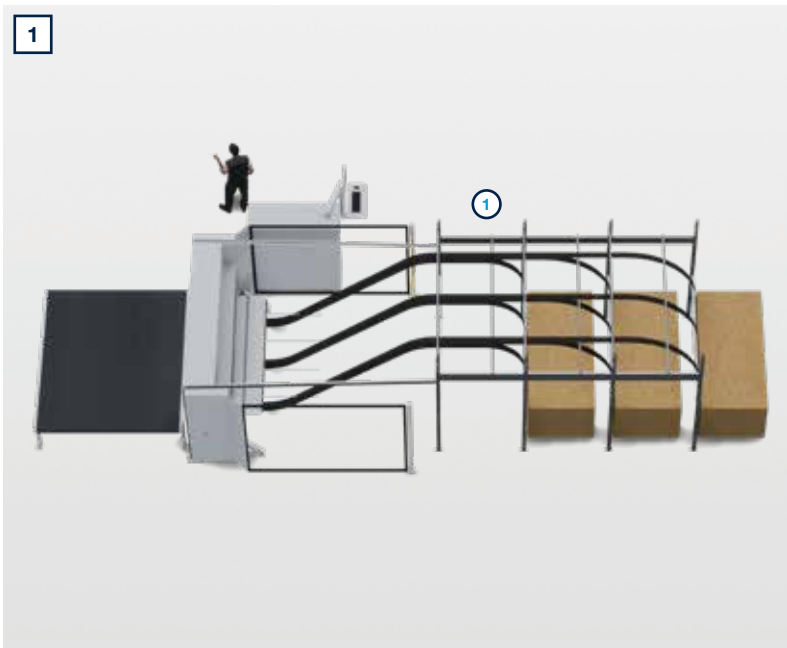

1 PAQTEQ im "Stand alone" Betrieb

- ① Karton-Schneidemaschine

2 PAQTEQ Integration in Verpackungsline

- ① Karton-Schneidemaschine
- ② Werkstück-Aufgabestation
- ③ Packstrecke
- ④ Karton-Verschlussmaschine
- ⑤ Manuelle Abstapelung

Optionen, die sich lohnen:

- Anbindung an Sortierer
- Anbindung an Montagelinien
- Linienverkettung inkl. Abfallentsorgung
- Pack AI / Software
- Volumenscanner
- Falttisch
- Kartonskennzeichnung für firmeninterne Logistik
- Anbindung externer Etikettendrucker für Versandetiketten
- Verbrauchsmaterialerfassung
- Verschnittoptimierung 1 und 2
- Softwareoptionen

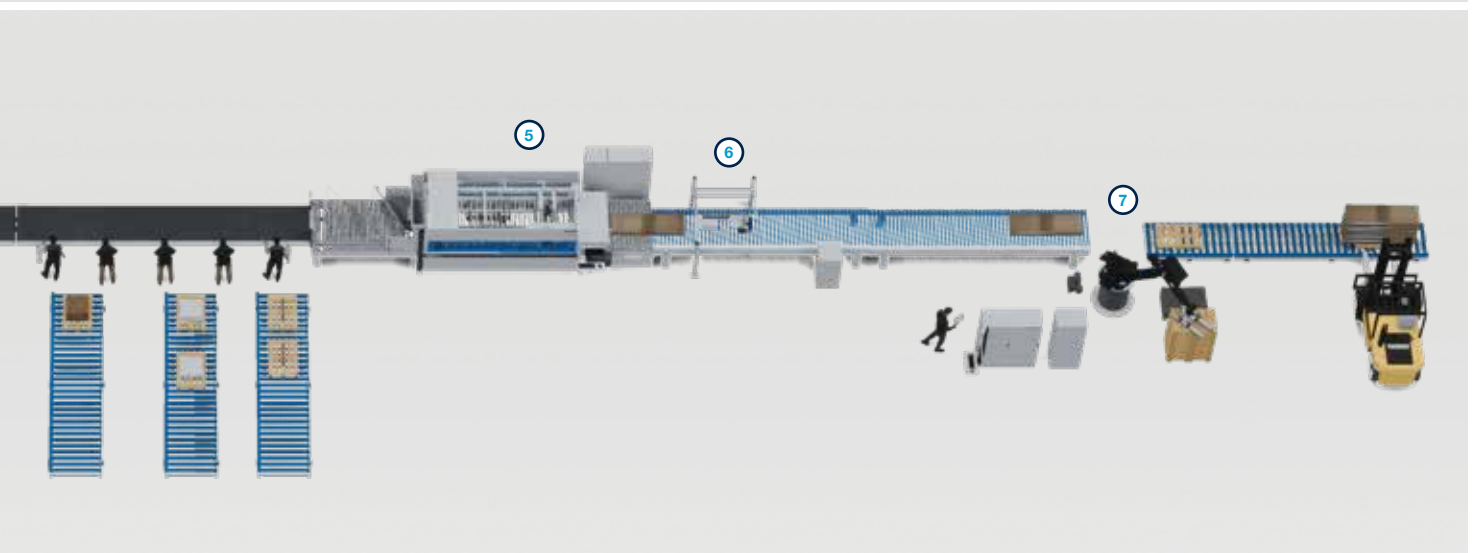
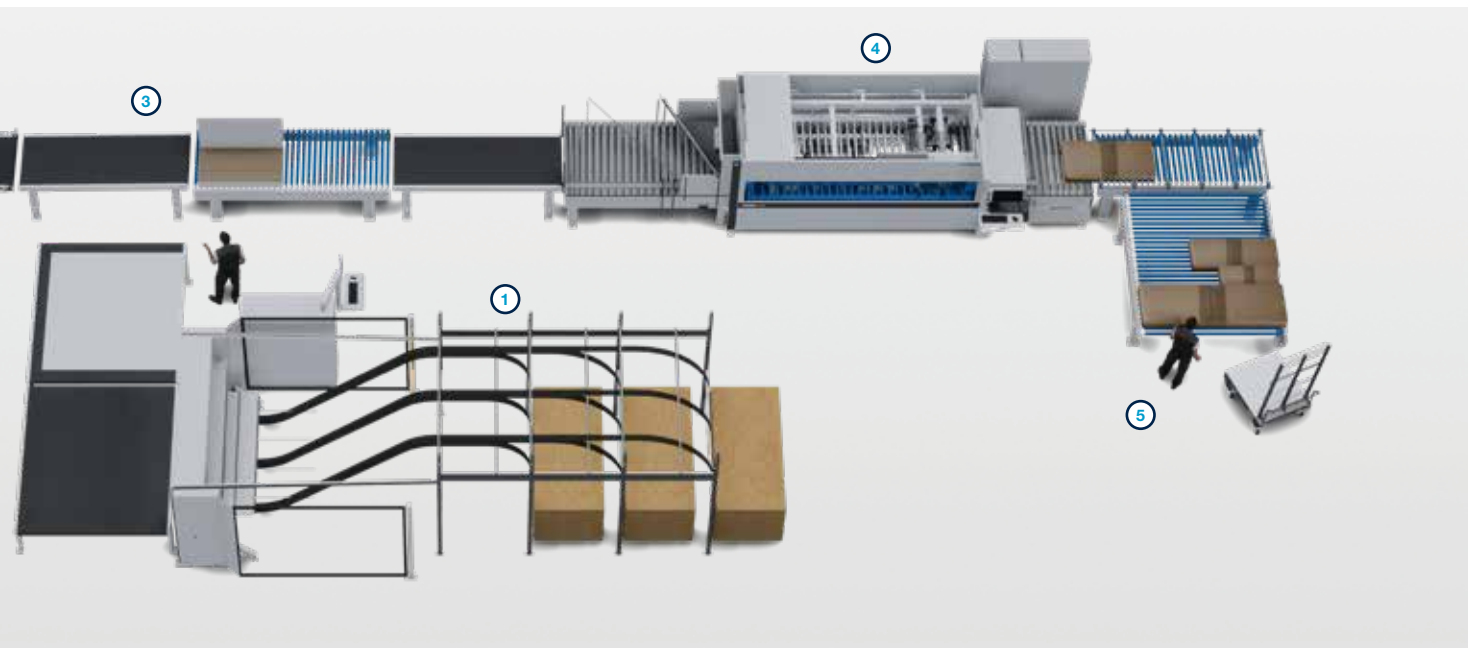

3 PAQTEQ Integration in Verpackungslinie mit Roboterabstapelung

- | | |
|---------------------------|-----------------------------|
| ① Karton-Schneidemaschine | ⑤ Karton-Verschlussmaschine |
| ② Ausrichtstation | ⑥ Etikettier-Station |
| ③ Karton-Faltmaschine | ⑦ Roboterabstapelung |
| ④ Packstrecke | |

LIFE CYCLE SERVICES

Mehr Leistung, effizientere Abläufe, schnellere Hilfe, Sicherstellung der Verfügbarkeit und schlauer werden.

TEAM & GRÖSSE

Größtes weltweites Service-Netzwerk in der Branche mit über 1.350 Servicemitarbeitern.

INSTALLATION & INBETRIEBNAHME

Für den richtig guten Start lassen wir nur ausgewiesene Experten ran.

BEDIENUNG & STEUERUNG

Nach kompetenter Einweisung des Bedienpersonals in die intuitive Steuerung helfen clevere Apps das Bediener-Leben enorm zu erleichtern.

WARTUNG & INSTANDHALTUNG

Damit es einfach immer läuft schauen wir gern vorbei. Wie oft und wie intensiv wir helfen dürfen, entscheiden Sie. Vorsorge ist bekanntlich besser als Nachsorge.

eSHOP & ONLINEVORTEIL

Ein paar Klicks und dann geht's fix. In den verfügbaren Märkten genießen vor allem Ersatzteile exklusive Online Vorteile, die sich lohnen. shop.homag.com.

HOTLINE & ERREICHBARKEIT

Wenn es brennt, sind wir da, mehrfach. Direkt per Telefon, digital per App und Video oder mit dem Vor-Ort-Service. Wir sind mit über 90 regionalen Service-Organisationen weltweit in Ihrer Nähe. Durch über 35.000 sofort verfügbare Ersatzteile können wir 85 % Ihrer Bestellungen sofort ausliefern.

TRAINING & WEITERBILDUNG

Mit Präsenz-, Live-Online-Training oder mit eLearning bieten wir alle modernen Wege zu hilfreicherem Wissen. Wir führen jährlich über 4.000 Kundens Schulungen durch. Dazu sind wir für Sie allein in 19 Ländern mit eigenen Trainingscentern vor Ort.

MODERNISIERUNG & VERBESSERUNG

Unser Modernisierungsprogramm ist auf Ihre Maschine zugeschnitten. Wir werten auf Wunsch Ihre Daten aus und beraten Sie gern beim nächsten Schritt.

ANALYSE & NACHHALTIGKEIT

Auf Wunsch analysieren wir all Ihre Prozesse mit renommierten Tools und Verfahren (LeanSixSigma). Wir haben dazu ein großes zertifiziertes Expertenteam.

FINANZIERUNG & BERATUNG

Wir bieten Ihnen weltweit maßgeschneiderte Finanzierungs-konzepte. Mehr als 60 Jahre Erfahrung und ein enges Partnernetzwerk aus renommierten Banken und Versicherungen helfen dabei, für Sie das Richtige zu finden. Immer transparent und verlässlich in der Abwicklung.



Schnell geholfen:
94 % Lösungsquote
in unserer Hotline

Experten in Ihrer Nähe:
1.350 Servicemitarbeiter weltweit

Wir bewegen was:
>1.000 weltweite
Ersatzteilsendungen pro Tag

Das hat so kein anderer:
>150.000 Maschinen in 28
Sprachen elektronisch dokumentiert
in eParts

Technische Daten

PAQTEQ C-250





TECHNISCHE DATEN	PAQTEQ C-250 (1.500 BREITE)	PAQTEQ C-250 (2.500 BREITE)
Länge der Kartonage (Austransport)	min. 300 mm	min. 300 mm
Breite der Kartonage (Eintransport)		
Einzelblatt	350 – 1.500 mm	350 – 2.500 mm
Endloskartonage einfach	350 – 1.500 mm	350 – 2.500 mm
Endloskartonage Side-by-Side	max. 1.350 mm	max. 2.350 mm
Stapelhöhe inkl. 120 mm Palette	max. 2.150 mm	max. 2.150 mm
Stapelhöhe bei Kartonagenwechselsystem	1.300 mm	2.200 mm
Zuschnitt-Toleranz		
Längsrichtung	max. 0,15 %	max. 0,5 %
Querrichtung	max. +/- 2,0 mm	max. +/- 2,0 mm
Kartonagendicke	2,0 - 7,0 mm +/- 0,2 mm	2,0 - 7,0 mm +/- 0,2 mm
Kartonagenqualität nach DIN 55468	1-wellig, Dicke bis ca. 4,0 mm (Qualität 1.10 - 1.40) 2-wellig, Dicke bis ca. 7,0 mm (Qualität 2.10 - 2.30)	1-wellig, Dicke bis ca. 4,0 mm (Qualität 1.10 - 1.40) 2-wellig, Dicke bis ca. 7,0 mm (Qualität 2.10 - 2.30)





6 Fragen – 6 Antworten: die schnelle PAQTEQ „Bedarfs-Checkliste“...



Ihre Verpackung

Nicht auf Maß	
	< 20%
	20–50%
	50%



Ihr Verpackungshandling

Min. / Paket	
	< 0,5 Min.
	> 0,5–2 Min.
	> 2 Min.

Ihr Lager

Lagerfläche	
	< 30m ²
	30–80m ²
	> 80m ²

Ihre Versandkosten

Paket/LKW Füllgrad	
	> 90%
	90–70%
	< 70%

Ihre Verpackungsvielfalt

Anzahl Artikel	
	< 25
	25–40
	> 40

Ihre Reklamationen

Reklamationsquote	
	< 1%
	1–5%
	> 5%

Ist in diesem Check etwas nicht im "Daumen-hoch" Bereich, dann besteht bei Ihnen Handlungsbedarf.

Geme realisieren wir mit Ihnen die Einsparpotentiale. Sprechen Sie uns gerne an!



HOMAG Group AG

info@homag.com
www.homag.com

YOUR SOLUTION